

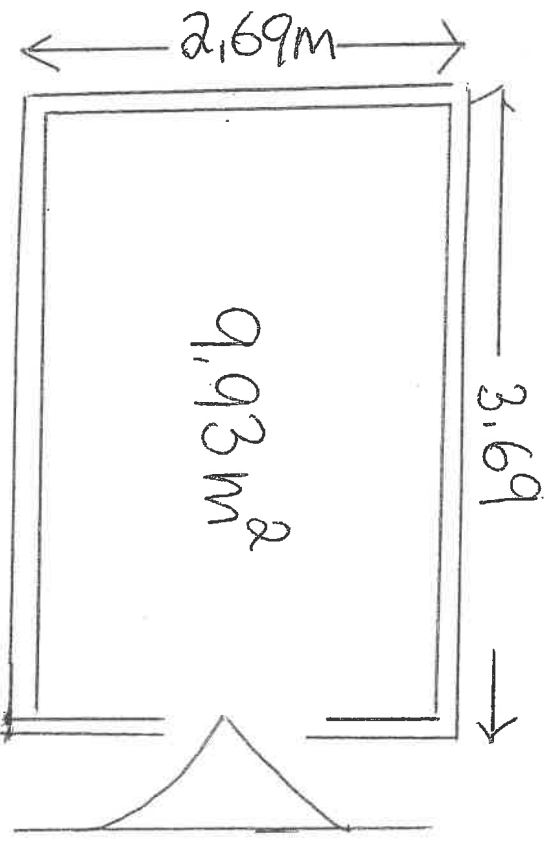

Upplåtelsevillkor för odlingslotter 2019-2020
Helsingborgs stad

1. Arrendeområdet är markerat på bifogad karta, se sista sidan i kontraktet.
2. Byggnad får uppföras enligt typritning eller likvärdig om bygglov sökes och beviljas. Byggnadsyta totalt max 10 m². Detta gäller även **inklusive** vindskydd och växthus. På lotten får finnas förvaringslåda med max 0,8 m höjd och eventuellt drivbänk med max 0,4 m höjd.
3. Arrendatorn är skyldig att odla på minst 30% av lotten, använda hela lotten och alltid hålla den i snyggt och prydligt skick. Givetvis respekterar odlarna att det skall odlas giftfritt och utan kemiska bekämpningsmedel.
4. Arrendatorn är skyldig att hålla, till lotten gränsande gångar, rena från ogräs till halva bredden. Trädgårdsavfall får ej lagras på lotten, såvida det inte sker i särskilt, för ändamålet avsett, kärl.
5. Djur får ej hysas inom lotten. Sällskapsdjur, hund eller katt, får medföras om de ej uppträder störande för grannarna.
6. Vattnet på området är till för växterna, och det är inte tillåtet att ha pooler, annat än små baljor/plaskepooler ca 50 liter. Vattning får ske när du är på plats.
7. Det är inte tillåtet att elda på lotterna, men grilla gärna i upphöjd grill på ben. **Vid eventuellt eldningsförbud bör ingen grillning eller annan öppen eld förekomma på lotterna.** Tänk på att ta disk och matavfall med hem, eftersom det varken finns avlopp eller sopkärl för matavfall.
8. Eventuella studs mattor ska användas så de inte stör omkringliggande lotter, och ska alltid monteras ner helt när vattnet stängs och tidigast sättas upp igen när vattnet slås på. Givetvis ska de ha skyddsnet.

9. Lotten får inte fungera som upplag för varken skörd eller material. Grönsaker och fallfrukt ska alltid plockas upp och får inte vara kvar till nästa säsong om de inte är perenna.
10. Lottinnehavaren är ansvarig för att ledningar, som kan finnas på lotten, icke skadas genom åtgärder från sin sida. Har skada uppkommit, skall odlaren på egen bekostnad se till att de reparationer som krävs blir gjorda eller stå för kostnaderna för omläggningar av ledningen.
11. Arrendatorn får ej uthyra eller upplåta lotten i andrahand. Endast helsingborgare har rätt att ha odlingslott. Om innehavaren flyttar från kommunen upphör rätten till lotten, och därmed kontraktet.
12. Arrendatorn får ej inkräkta på uttagna gångar. Motorfordonstrafik får ej förekomma inom området. Ingen uppställning av bilar, båtar och andra saker som inte hör hemma på en lott får förekomma.
13. Arrendatorn skall skriftligen, senast inom tre (3) månader före arrendeperiodens utgång, meddela staden om han/hon inte önskar bruka lotten nästkommande arrendeperiod.
14. Arrendatorn är vid arrendets upphörande skyldig att avträda lotten utan någon form av ersättning och lämna den i VÅRDAT SKICK. Sker icke så, anlitas en trädgårdsfirma att återställa lotten och faktura ställs till avflyttande arrendator.
15. Inhägnader av staket eller häck får ha en höjd på max 0,75 m och ska vara fackmannamässigt utförda. Det är kontraktsinnehavaren som bekostar och underhåller staket runt lotten.
16. Odlingslotten skall övertas helt utan kostnad, av den person som står på tur i kön som finns registrerad på MEX.
17. Bryter arrendatorn mot något av dessa villkor är staden berättigad att med omedelbar verkan uppsäga arrendet.

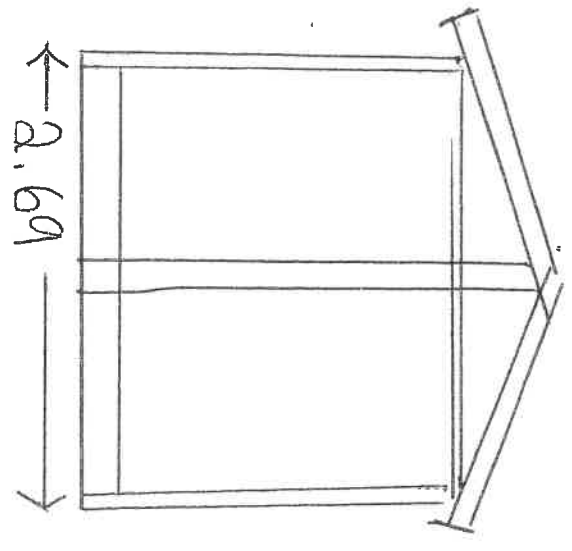
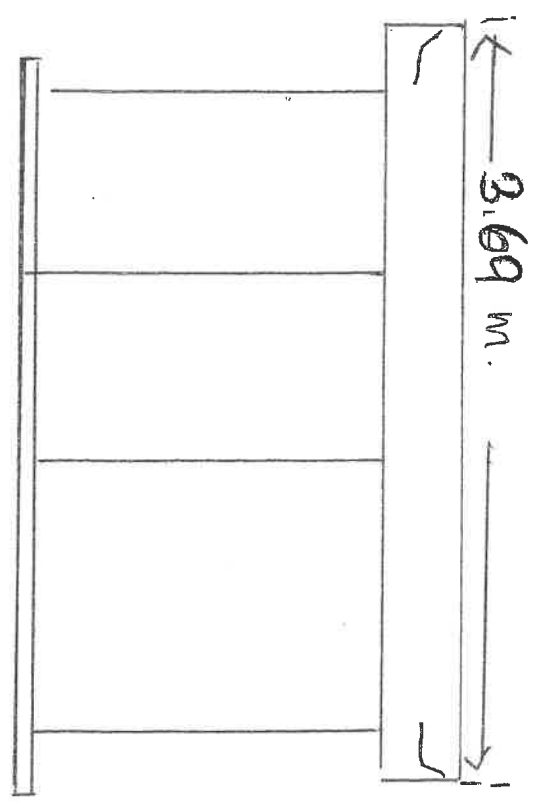
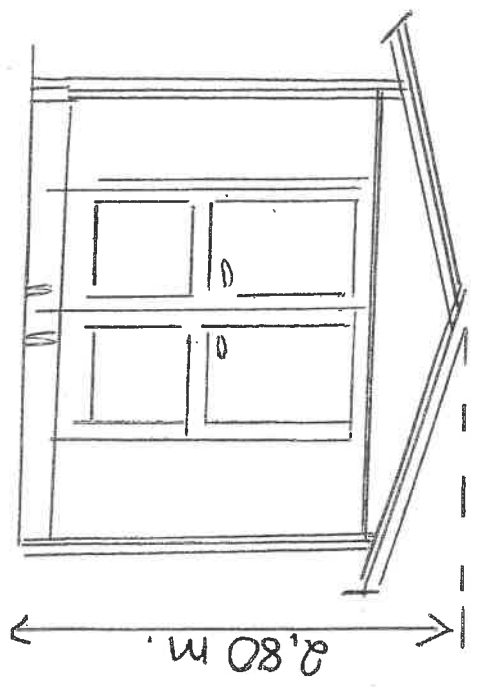

Bod max 10 m² utvändiga mått

